

STAR *Sul*

M I D I A S

F R E E W A Y B R - 2 9 0

2024



INTRODUÇÃO

A BR 290, conhecida por Freeway, é um dos trechos rodoviários mais importantes para o desenvolvimento econômico e social do Rio Grande do Sul. Possui 98 quilômetros de extensão e representa a principal ligação entre a capital Porto Alegre e o litoral gaúcho e também Santa Catarina. Seis importantes cidades são cortadas por esta rodovia que ultrapassa a média de tráfego de 62 mil veículos por dia.

Pelos próximos 30 anos de concessão, a CCR Via Sul é a empresa responsável pela sua operação, manutenção e conservação, juntamente com outras três rodovias: as BR's 101, 386 e 448, além da operação do vão móvel da ponte do Guaíba (BR 290) e Túnel Morro Alto (BR 101).

Os usuários destes sistemas que formam as Rodovias de Integração Sul contam com serviços de assistência 24 horas, conservação permanente, além de importantes investimentos que ampliarão as condições de conforto, segurança e fluidez.

PERFIL

VOLUME DE TRAFEGO MENSAL

+ DE 2.000.000

SEGUIMENTAÇÃO



30% COMERCIAL

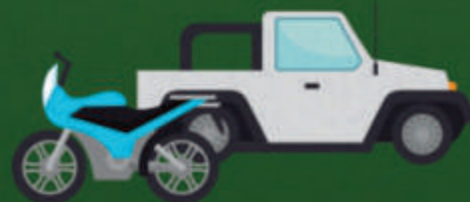

70% PASSEIO

RELAÇÃO DE PONTOS

**PORTO
ALEGRE**

OSÓRIO

**19
FRONTS**

**2
FACES**

PERFIL DE USUÁRIOS

Perfil Sócio-Demográfico (em %) 2019

CLASSIFICAÇÃO ECONÔMICA

Classe A	17%
Classe B1	18%
Classe B2	31%
Classe C1	24%
Classe C2	9%
Classe D/E	3%

Utilização

Trabalho:	49%
Lazer:	41%
Outros:	10%

Sexo

Mulheres:	12%
Homens:	88%

Por dia

Veículos: **62.949**

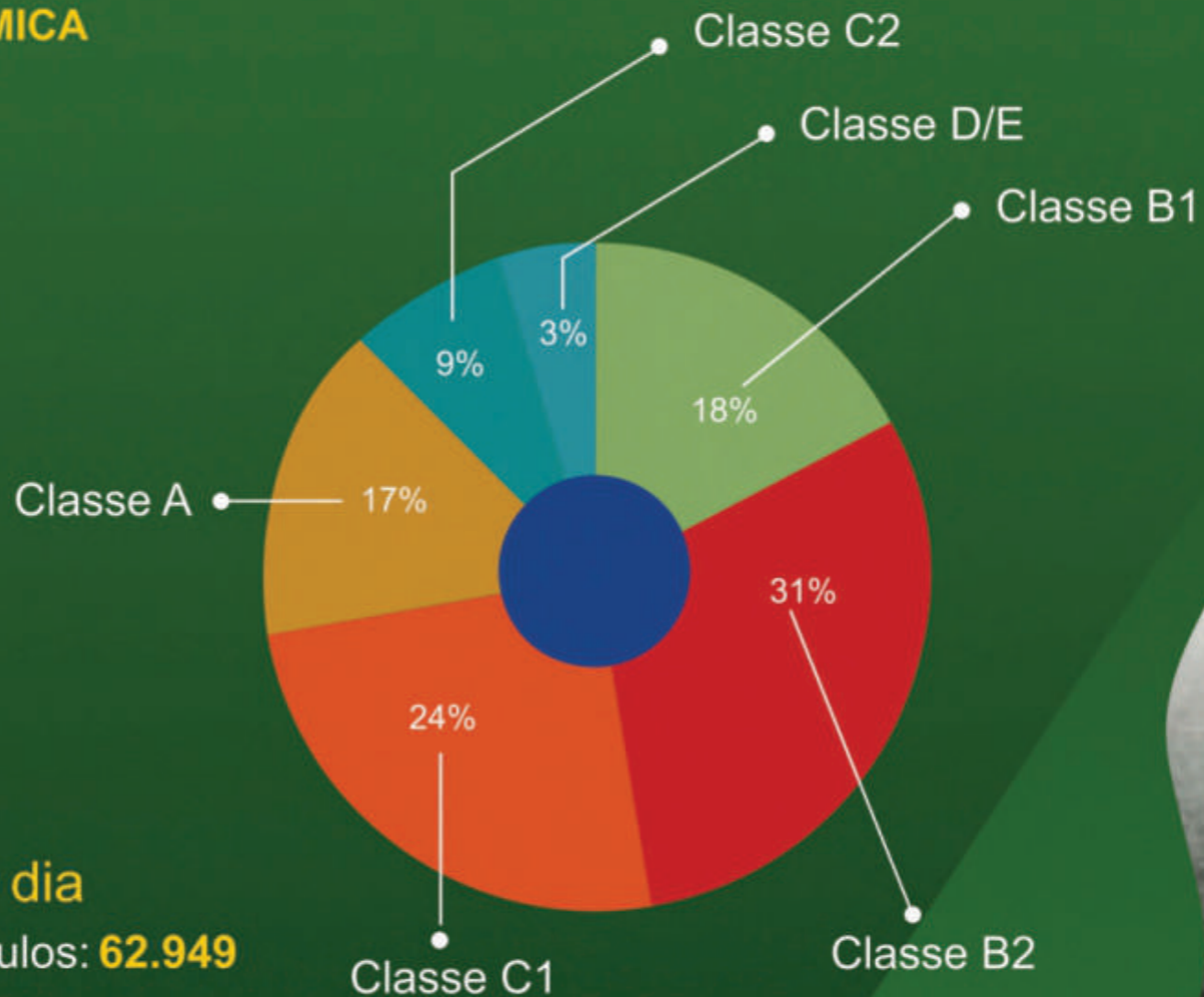

MÍDIAS - FRONT'S

FORMATO
PADRÃO

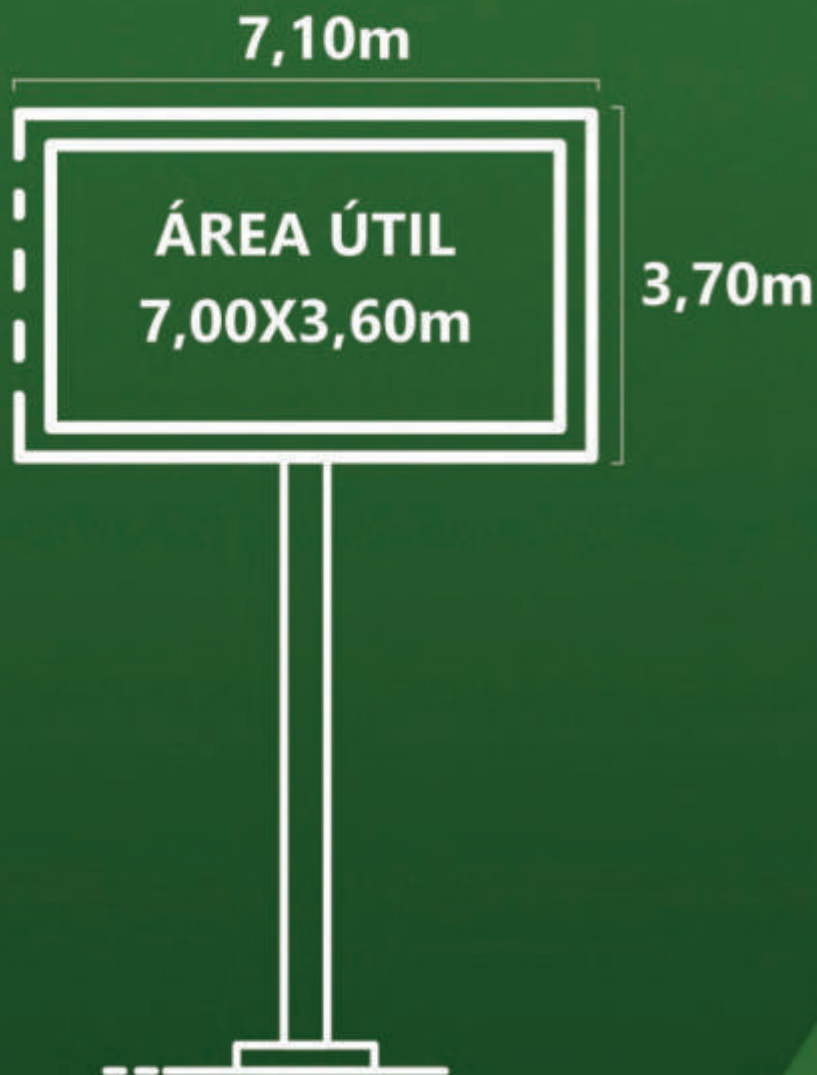

FRENTE

R\$ 6.600,00

mensal

Valores referentes a
ciclos mensais de
veiculação.

* Verificar detalhes extras
de produção.

* Período mínimo de 3 meses

VERSO

R\$ 4.200,00

mensal

Valores referentes a
ciclos mensais de
veiculação.

* Verificar detalhes extras
de produção.

* Período mínimo de 3 meses

Valor de negociação para mínimo
de 3 meses de veiculação.

ESTRUTURA
RESISTENTE

LATERAL
DA PIASTA

STAR
MÍDIAS
Sul

MÍDIAS - CANCELAS



Mínimo 3 meses

Mínimo 11 Cancelas

Valor Uni: R\$ 700,00/mês

OBS.

Disponível para as praças dos pedágios de:
Gravataí e Santo Antônio da Patrulha. Freeway Br290
Praça de pedágio na Br386 e Br101



STAR Sul
MIDIRS

MÍDIAS - PLACAS PVC

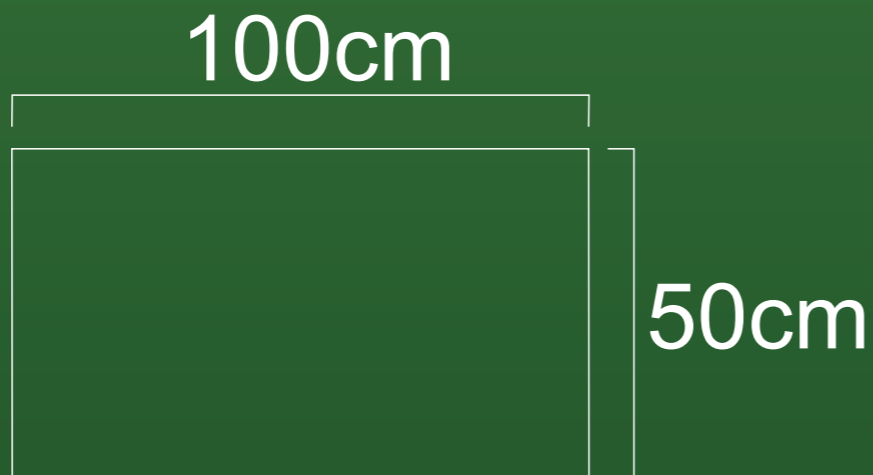

Mínimo 3 meses

Mínimo 11 Cabines

Valor Uni: R\$ 900,00/mês

OBS.

Disponível para as praças dos pedágios de:
Gravataí e Santo Antônio da Patrulha. Freeway Br290
Praça de pedágio na Br386 e Br101

Sua
Marca

STAR *Sul*
MÍDIAS

MÍDIAS - PLACA ADESIVA DE CABINE

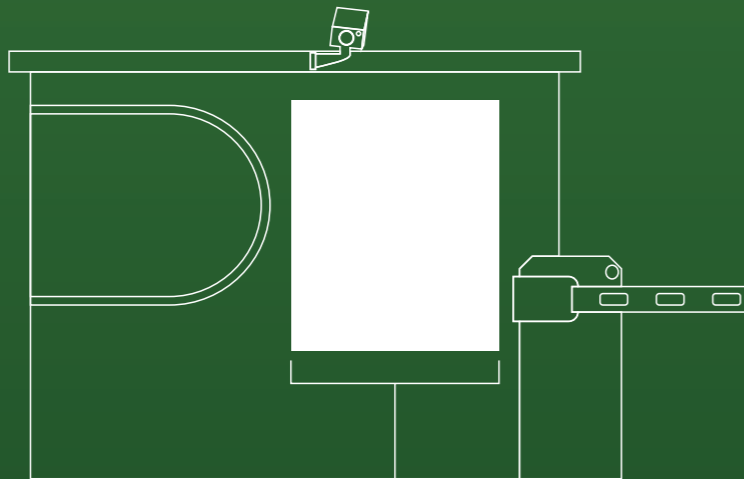

70cm x 1,20cm

Mínimo 3 meses

Valor Uni: R\$ 900,00/mês

OBS:

Compra mínima de
11 unidades por praça.

Dimensões: 70cm x 1,20 cm



STAR Sul
MÍDIAS

MÍDIAS - PLACAS SUBMARINOS

1,80 cm x 56 cm



Mínimo 3 meses

Valor Uni: R\$ 990,00/mês

OBS:

Compra mínima de
11 unidades por praça.

Dimensões: 1,80 cm x 56 cm



STAR Sul
MÍDIAS

MÍDIAS - PLACA ADESIVA DE CABINE (FRONTAL)

A consultar

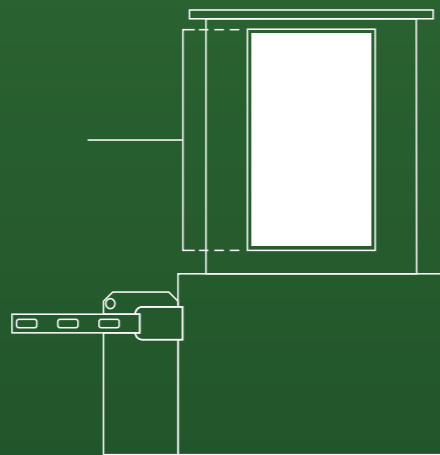

Mínimo 3 meses

Valor Uni: R\$1.000,00/mês

OBS:

Consultar quantidades
das cabines

Dimensões: A consultar



MÍDIAS - EMPENA CAIXA D'ÁGUA

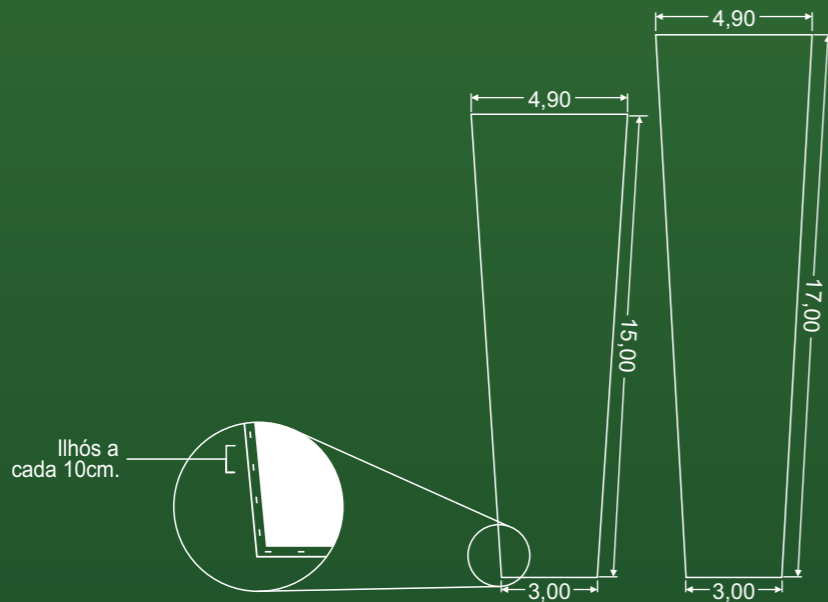

Mínimo 3 meses

Valor Uni: R\$30.000,00/mês

OBS:

Dimensões:

15 m x 4.90 m

17 m x 4.90 m



STAR Sul
MÍDIAS

MÍDIAS - PAINEL DE PUBLICIDADE

800cm

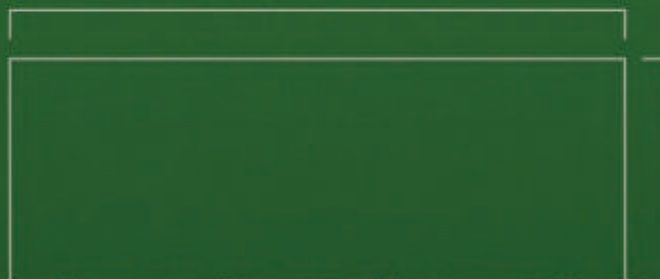

200 cm

Valor: R\$ 4.500,00

Mínimo 3 meses

OBS.

Formato: Estrutura metálica
Dimensões: 8m x 2m

10 FACES BR
290 FREEWAY

ALTO IMPACTO
PONTOS A 2M
DE DISTÂNCIA
DA VIA

ESTRUTURAS
RESISTENTE
EM FERRO



STAR Sul
MÍDIAS

MÍDIAS - SAMPLING

PANFLETOS:

Valor: R\$ 740,00/milheiro

Mínimo de 10 milheiros

BRINDES:

Valor: R\$ 820,00/milheiro

Mínimo de 5 milheiros

PANFLETOS + BRINDES:

PROMOÇÃO ESPECIAL

Valor: R\$ 520,00/milheiro

Mínimo de 15 milheiros por ação.

OBS:

Ações de: Revistas, Jornais ou Folders, acima de 6 lâminas consultar valores.

Consultar possibilidade de distribuição através de promotores.

Distribuição disponível para as praças dos pedágios de:

Gravataí e Santo Antônio de patrulha. Br 209 (Freeway),
BR 386 e BR 101



STAR Sul
MÍDIAS

PLACAS INDICATIVAS

Placas indicativas em área de domínio.

Confecção e instalação na faixa de domínio para sinalização e indicação de empresas.

A implantação de placas de sinalização só podera ser feita após estudo da nossa área de engenharia, que verificará a passibilidade de sinalização.



Placas indicativas com 2 (dois) formatos: 2x1 e 3x2 m.
Nas posições: horizontal e vertical.

Orçamento sob consulta.

Contrato com vigência anual.



PADRÃO DE ENTREGA DAS ARTES/MATERIAIS

Tipo de Mídia	Padrão de entrega	Endereço para Entrega	Prazo de Entrega
Front 7,00x 3,60 - Área de Visualização 7,10x 3,70 - Área total com ilhós e bainha.	No caso de produção da Star Sul, enviar arte para: marketing@starooh.com.br Junto com a PP Custo de produção por conta do cliente.	Para materias produzidos por terceiros, enviar para:	07 dias úteis antes da veiculação

PADRÃO DE ENTREGA DOS COMPROVANTES DE VEICULAÇÃO

Tipo de Mídia	Padrão de entrega	Universo de Amostragem	Prazo de Entrega	Observações
Front 7,00x 3,60 Freeway / BR-290	01 Relatório Fotográfico e 01 Relatório de Inserção / PI ou período mensal.	Fotos de 100% das faces instaladas no primeiro período ou a cada troca de material. Fotos amostrais de 30% das faces nos períodos mensais subsequentes em que não houver troca de material*.	07 dias úteis após o final da veiculação ou do período mensal. A antecipação da entrega poderá ser programada mediante solicitação formal na ocasião do envio do PI.	Enquadramento que permita a identificação do painel e do conteúdo em exibição.

*Caso o cliente deseje um checking mais abrangente ou completo poderá contratar empresa especializada, assumindo os custos deste serviço. O credenciamento de equipes de terceiros para registro fotográfico deve ser solicitado com antecedência de no mínimo 96h e a efetivação do credenciamento estará sujeita ao cumprimento das exigências da CCR Via Sul / StarSul.

NORMAS

- Obrigatório a apresentação e aprovação de layout/arte de toda e qualquer campanha antes de iniciarmos as veiculações. A CCR Via Sul, tem um prazo de até 7 dias úteis para retornar com a aprovação e/ou solicitação de ajustes.
- Todo e qualquer projeto é obrigatório submeter a aprovação prévia da CCR Via Sul
- Renovações de projetos especiais devem ser submetidos a nova aprovação. Não há possibilidade de renovação automática.
- Veiculações somente estarão aptas mediante o envio do PI que deve ser enviada no prazo máximo de 15 dias antes da veiculação

STAR *Sul*

M I D I A S



🌐 starsulmidias.com.br

☎ (51) 98133-0084 / ☎ (51) 98133-0066

✉ eduardo@starsulmidias.com.br / ✉ sandro@starsulmidias.com.br